

鑽頭 // 編碼規則

Identificaton System of Insert Type Indexable Drills

WDX // SPECIFICATIONS			
1 規格代號	2 刀徑	3 倍數	4 柄徑
WDX	180	D3	S25N
Item code	Drill diameter	Times	Shank diameter

2 刀徑代號「DC」 Drill diameter
尺寸 Size : 13.0、15.5、38.0、42.0...

3 Times
倍數代號 : 2xD、3xD、4xD、5xD

4 柄徑代號「DCON」 Shank diameter
尺寸 Size : 20、25、32、40...

其他規格代號
LS = 柄長 Shank length
OAL = 總長 Overall length
LPR = 懸伸長度 Protruding length
LUX = 最大鑽頭 Usable length maximum
DCSFMS = 夾持接觸面直徑 Contact surface diameter machine side

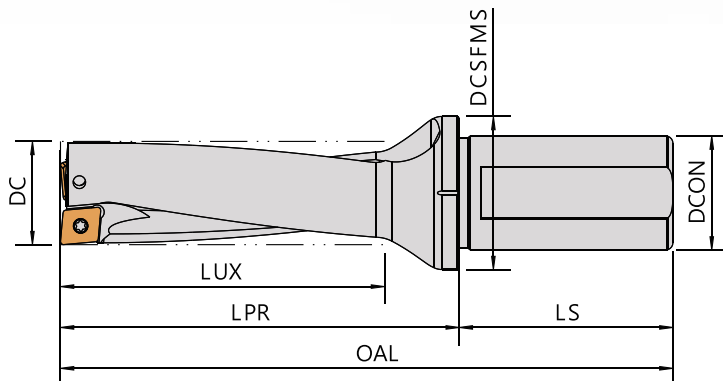
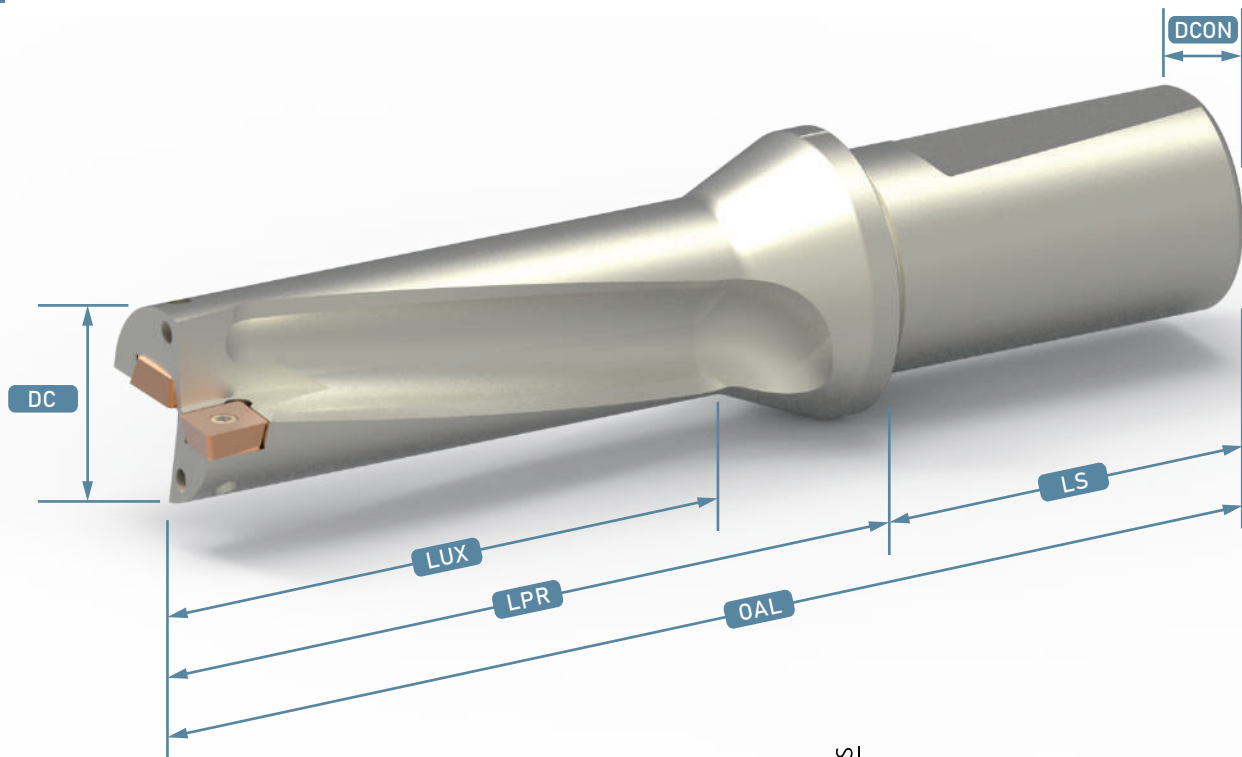

(以上示意圖僅供參考)

The above pictures are for reference only.